



AKADEMIA GÓRNICZO-HUTNICZA  
IM. STANISŁAWA STASZICA W KRAKOWIE

# Mechanika i wytrzymałość materiałów

## Wykład Nr 6

### Ścinanie techniczne

Ścinanie techniczne, warunek bezpieczeństwa na ścinanie, obliczenia wytrzymałościowe połączeń śrubowych/nitowych/sworzniowych, obliczenia wytrzymałościowe wytrzymałości spoin pachwinowych

Wydział Inżynierii Mechanicznej i Robotyki  
Katedra Wytrzymałości, Zmęczenia Materiałów i Konstrukcji

**Dr hab. inż. Tomasz Machniewicz**

## 6.1. Przykłady łączników poddawanych ścinaniu

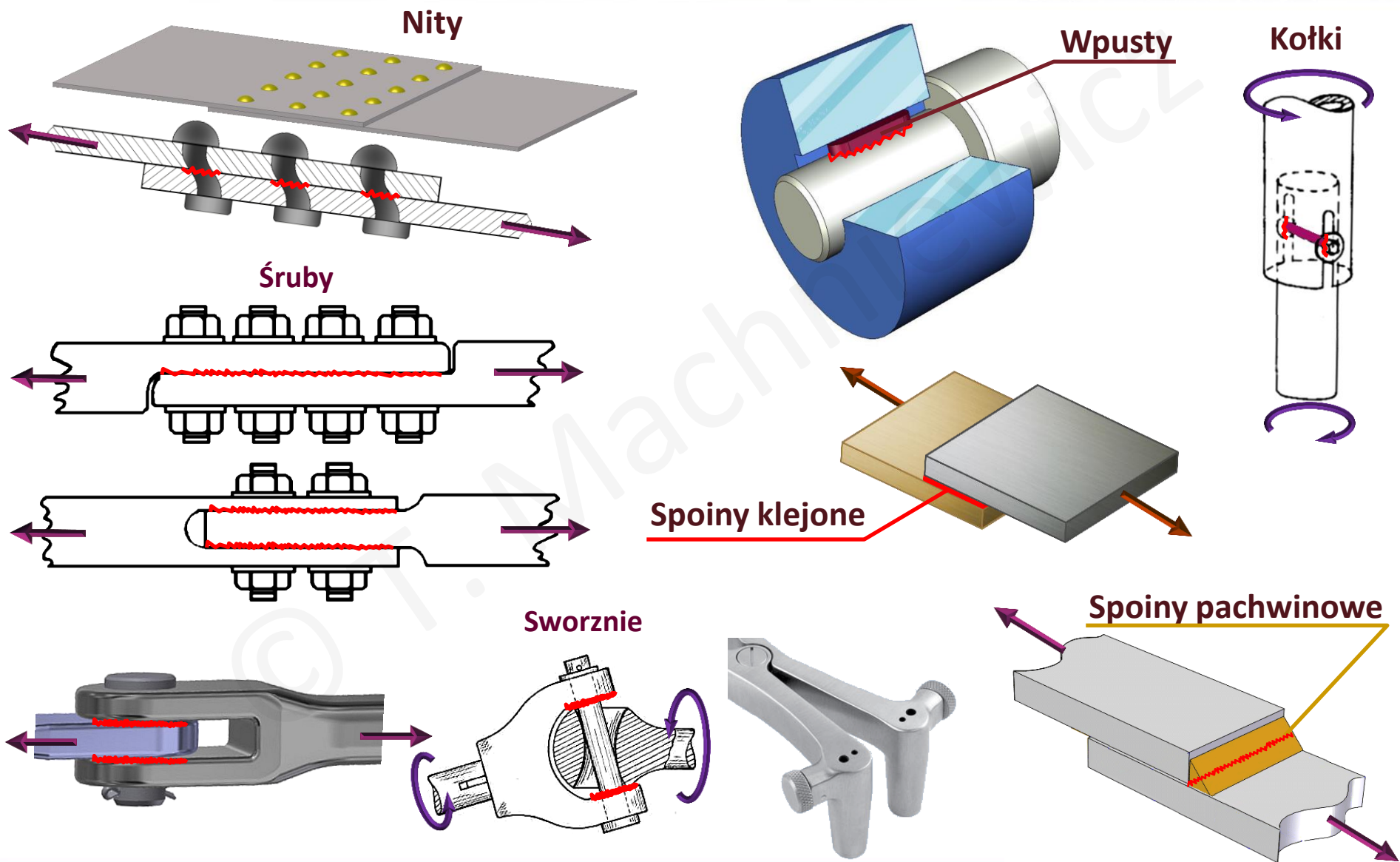

## 6.1. Przykłady łączników poddawanych ścinaniu

### Narzędzia chirurgiczne z elementami poddawаныmi ścinaniu

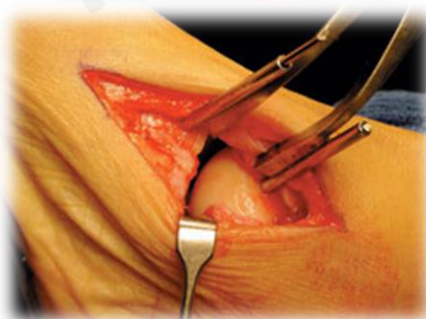
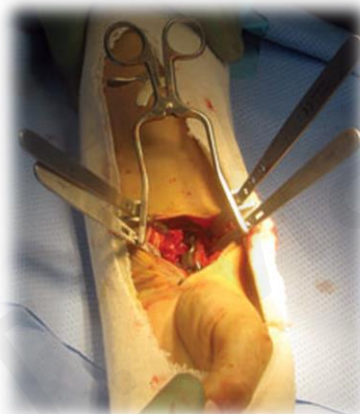

## 6.2. Ścinanie: siły wewnętrzne i naprężenia

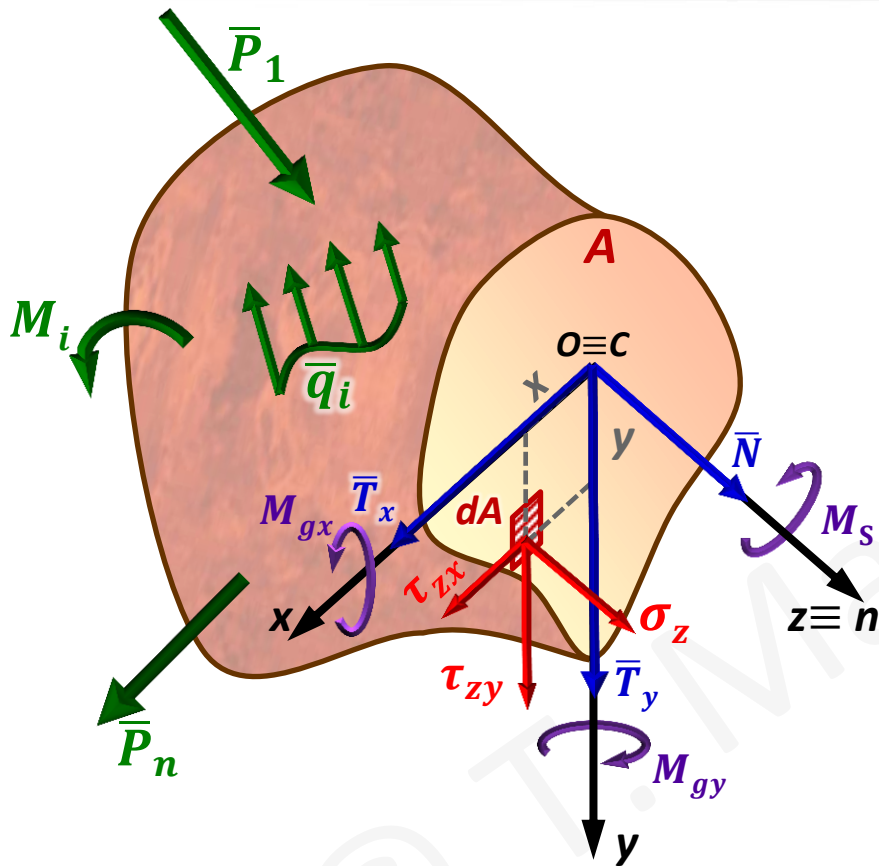

$$N = \int_A \sigma_z dA \quad - \text{rozciąganie/ściskanie}$$

$$\left. \begin{aligned} T_x &= \int_A \tau_{zx} dA \\ T_y &= \int_A \tau_{zy} dA \end{aligned} \right\} - \text{ściananie}$$

$$\left. \begin{aligned} M_x &= \int_A \sigma_z y dA \\ M_y &= \int_A \sigma_z x dA \end{aligned} \right\} - \text{zginanie}$$

$$M_S = \int_A (\tau_{zy} x - \tau_{zx} y) dA \quad - \text{skręcanie}$$



## 6.3. Ścinanie techniczne: warunek bezpieczeństwa

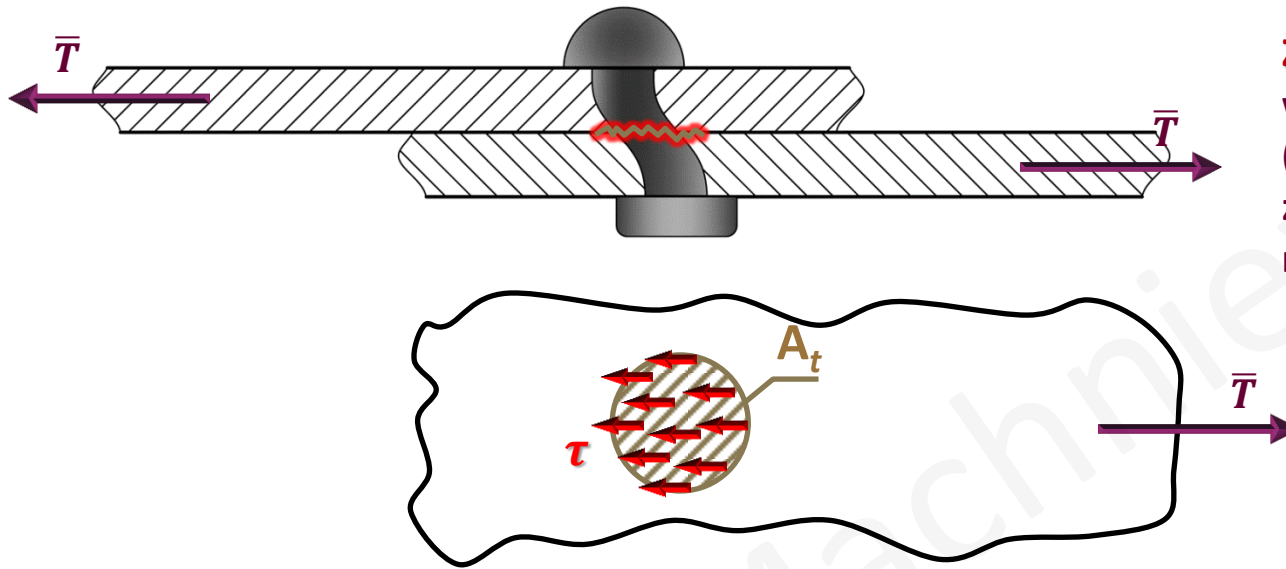

### Założenie #1:

wartość naprężeń normalnych (związanych ze zginaniem) jest znacznie mniejsza niż wartość naprężeń tnących.

$$\int_{A_t} \tau dA = T$$

Założenie #2:  $\tau = \text{const.}$

$$\tau = \frac{T}{A_t}$$

→ zależność na naprężenia tnące (styczne) w przypadku ścinania technicznego

Warunek bezpieczeństwa na ścinanie techniczne:

$$\tau = \frac{T}{A_t} \leq k_t$$

$\tau$  – naprężenia styczne,  
 $T$  – siła tnąca,  
 $A_t$  – pole przekroju ścinanego,  
 $k_t$  – dopuszczalne naprężenia ścinające.

## 6.4. Warunek bezpieczeństwa na docisk powierzchniowy

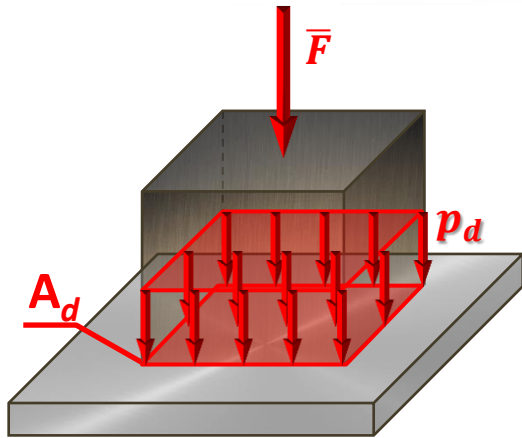

$$p_d = \frac{F}{A_d} \leq k_d$$

$p_d$  – wielkość docisku powierzchniowego,  
 $F$  – siła docisku,  
 $A_d$  – całkowite pole powierzchni docisku,  
 $k_t$  – dopuszczalny docisk powierzchniowy.

### Pole docisku przy współpracy powierzchni cylindrycznych

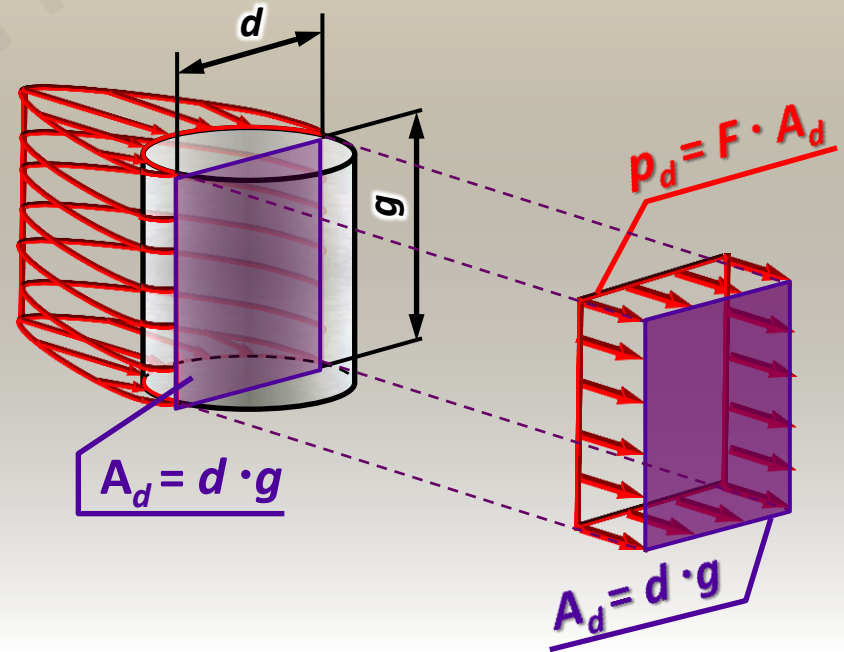
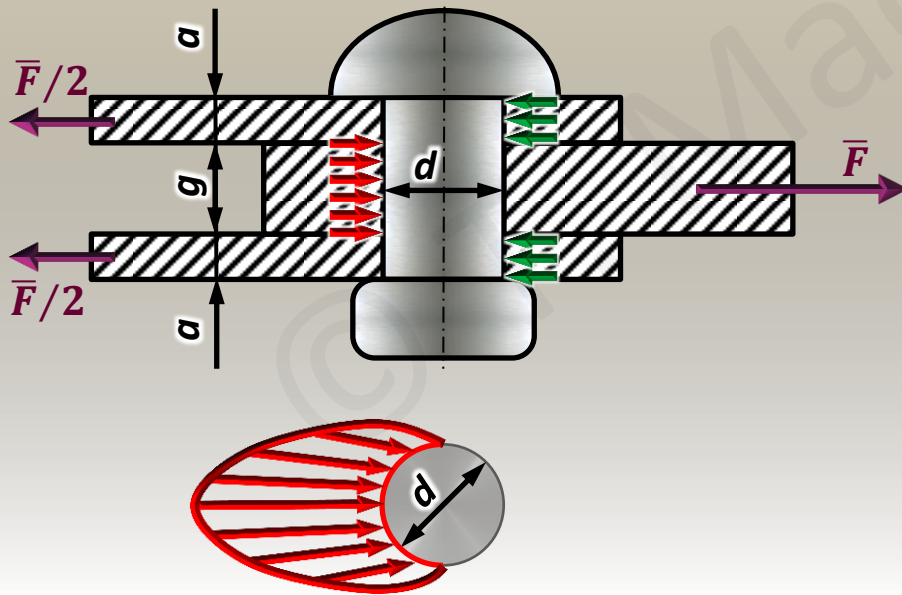

## 6.5. Obliczenia wytrzymałościowe dla nitów, sworzni, kołków, ...

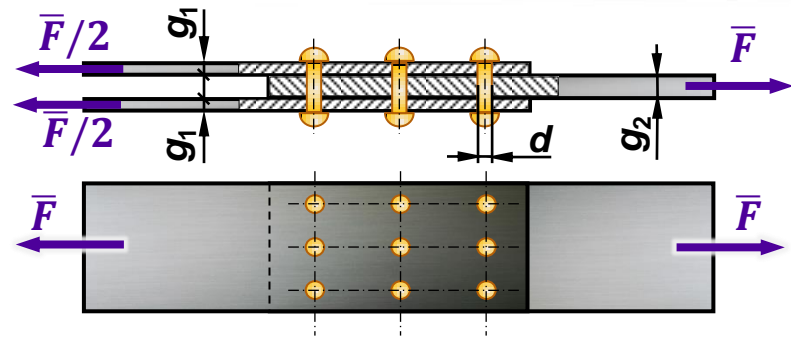

Warunek bezpieczeństwa na ścinanie:

$$\tau = \frac{F}{A_t} \leq k_t$$

$$A_t = \frac{\pi d^2}{4} \cdot n \cdot i$$

$$\tau = \frac{4 \cdot F}{\pi \cdot d^2 \cdot n \cdot i} \leq k_t$$

gdzie:

- $F$  – siła ścinająca,
- $d$  – średnica elementu złącznego (nit, sworznia, itp.),
- $k_t$  – dopuszczalne naprężenia ścinające,
- $n$  – liczba elementów złącznych przenoszących obciążenie,
- $i$  – liczba płaszczyzn ścinania elementów złącznych:

$$i = m - 1$$

$m$  – liczba blach objętych łącznikiem

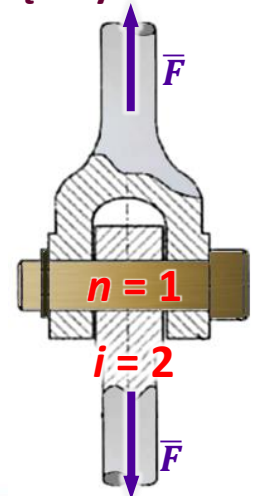
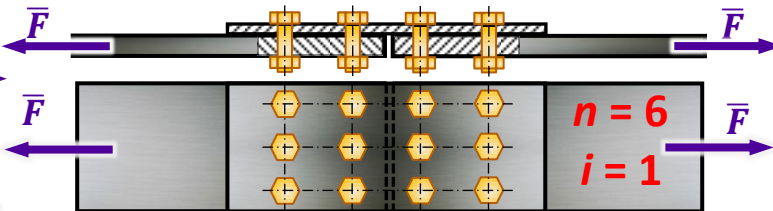
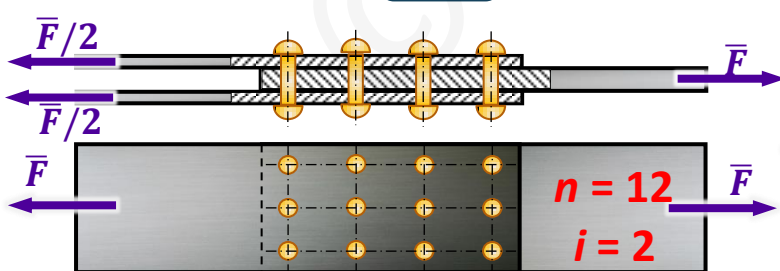
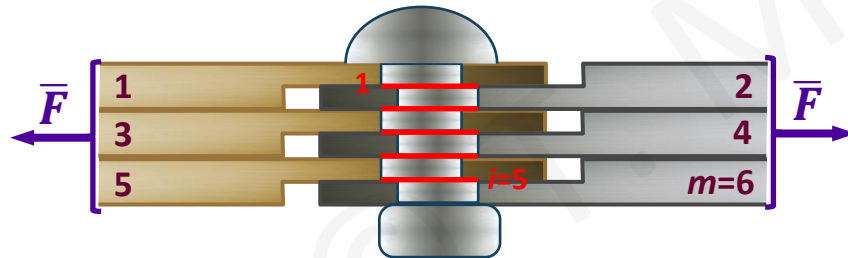
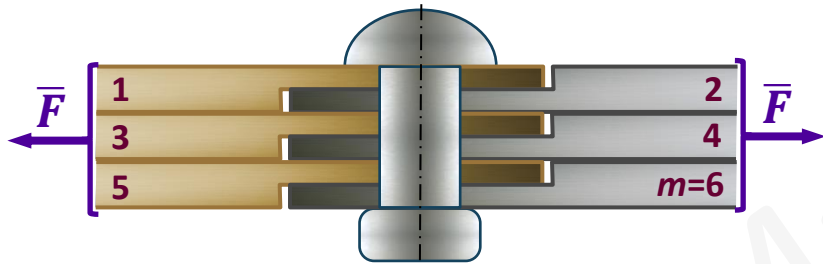

## 6.5. Obliczenia wytrzymałościowe dla nitów, sworzni, kołków, ...

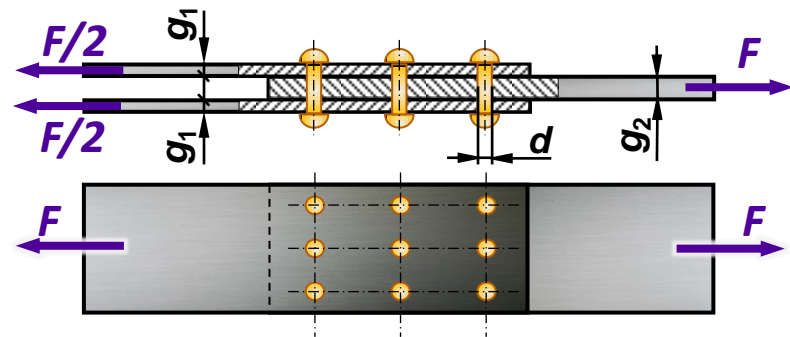

Warunek bezpieczeństwa na docisk powierzchniowy:

$$p_d = \frac{F}{A_d} \leq k_d$$

$$A_d = d \cdot g_{min} \cdot n$$

$$p_d = \frac{F}{d \cdot g_{min} \cdot n} \leq k_d$$

gdzie:

$F$  – siła działająca na połączenie,

$d$  – średnica elementu złącznego (nit, sworznia, itp.),

$n$  – liczba elementów złącznych przenoszących obciążenie,

$k_d$  – dopuszczalne dociski powierzchniowe,

$g_{min}$  – mniejsza z sumarycznych wysokości na jakiej działa docisk po jednej stronie elementu złącznego, np. :

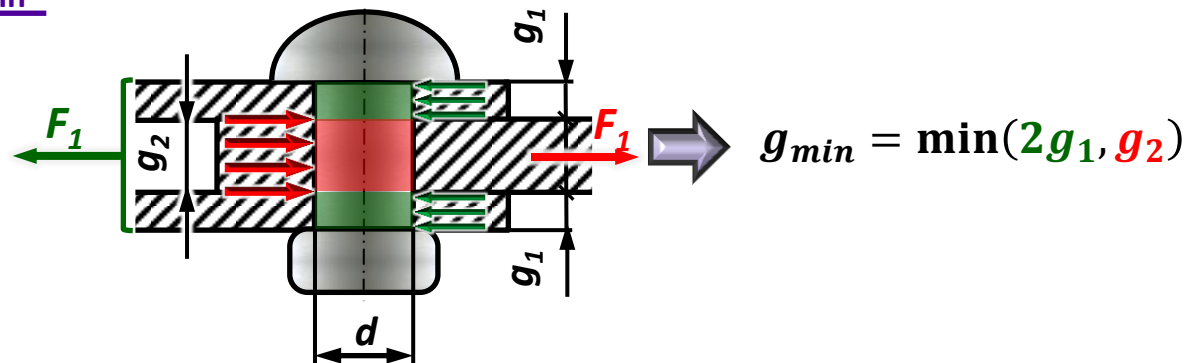
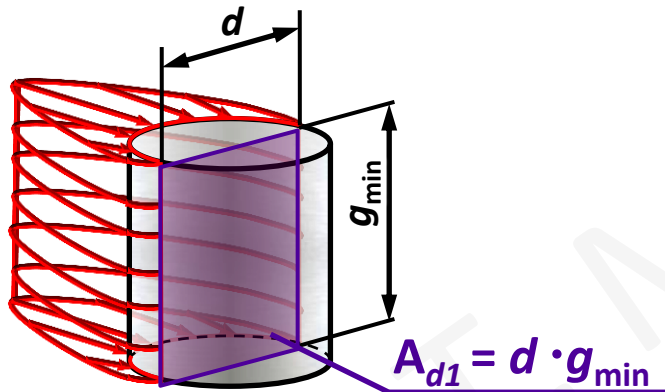



## 6.6. Obliczenia wytrzymałościowe spoin pachwinowych

Warunek bezpieczeństwa:

$$\tau = \frac{F}{A_t} \leq k_{ts}$$

$$\tau = \frac{F}{0.7 \cdot g \cdot l_c} \leq k_{ts}$$

$$A_t = a \cdot l_c = \frac{\sqrt{2}}{2} g \cdot l_c \cong 0.7 \cdot g \cdot l_c$$

gdzie:

- $F$  – siła ścinająca,
- $A_t$  – pole powierzchni ścinanej w płaszczyźnie w której jest ono najmniejsze,
- $k_{ts}$  – dopuszczalne naprężenie ścinające spoinę,
- $g$  – wysokość spoiny,
- $a$  – grubość spoiny ( $a \cong 0.7g$ ),
- $l_c$  – całkowita obliczeniowa długość spoiny,

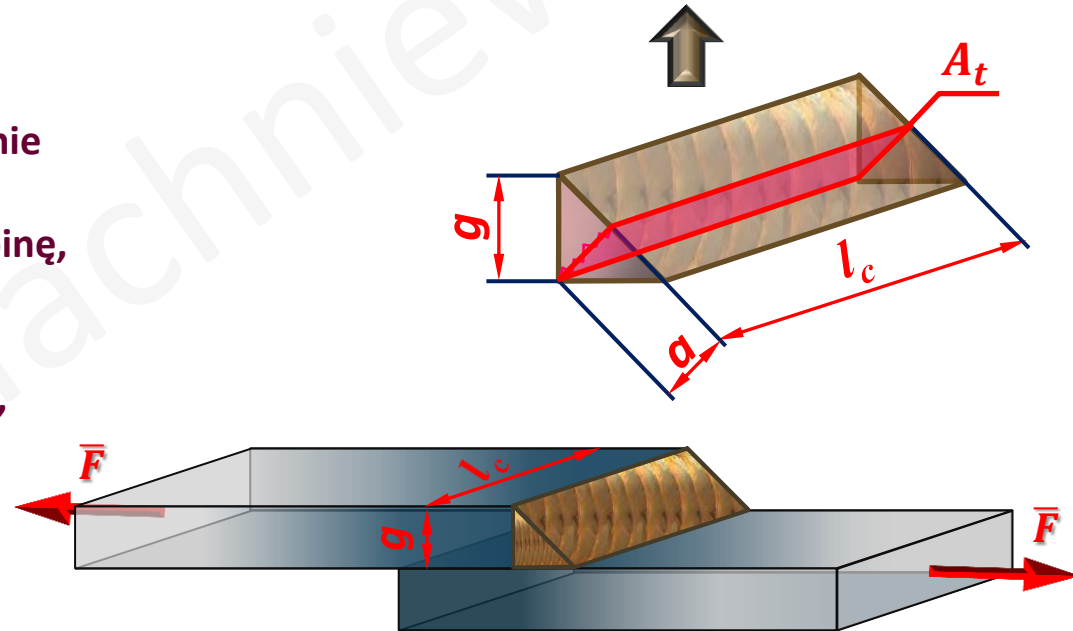

## 6.6. Obliczenia wytrzymałościowe spoin pachwinowych

Zasady doboru długości wzdluznych spoin pachwinowych:

$$\tau = \frac{F}{0.7 \cdot g \cdot l_c} \leq k_{ts}$$

Połączenie symetryczne:

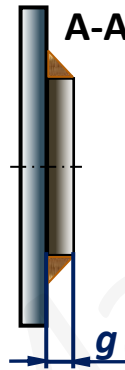
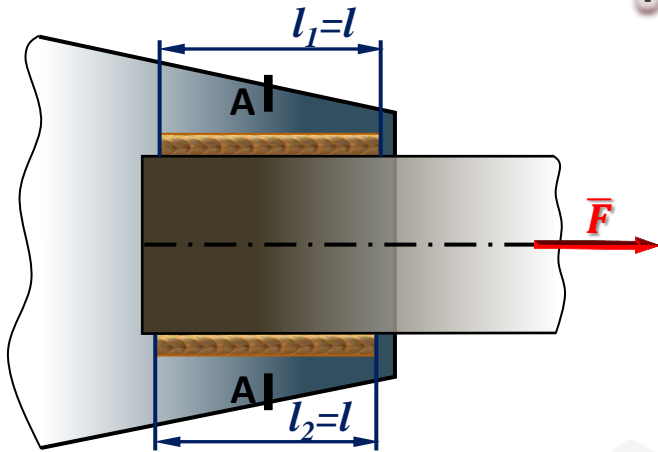

$$\left. \begin{aligned} l_c &= l_1 + l_2 \\ l_1 &= l_2 = l \end{aligned} \right\}$$



$$l_c = 2l$$

Połączenie niesymetryczne:

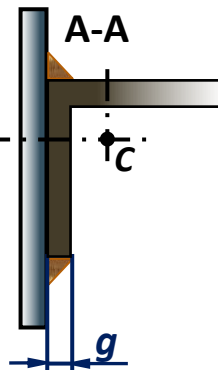
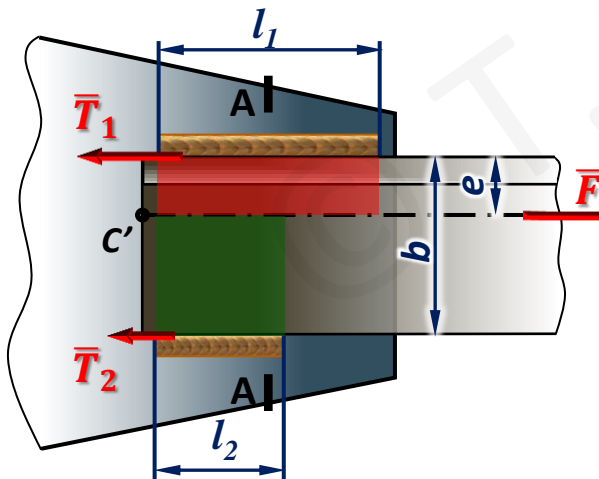

$$l_c = l_1 + l_2$$

$$\sum_{i=1}^n M_{iC'} = 0 \Rightarrow T_1 e = T_2 (b - e)$$



gdy  $g_1 = g_2 = g$ :  $T \sim l$



$$l_1 e = l_2 (b - e)$$

### Przykład 6.1:

Obliczyć średnicę łączników (nitów) dla połączenia jak na rysunku:

Dane:

$$P=12 \text{ kN}, g_1=12 \text{ mm}, g_2=5 \text{ mm},$$

$$k_t=70 \text{ MPa}, k_d=140 \text{ MPa}, k_r=120 \text{ MPa}$$

Szukane:

$$d=?, b=?$$

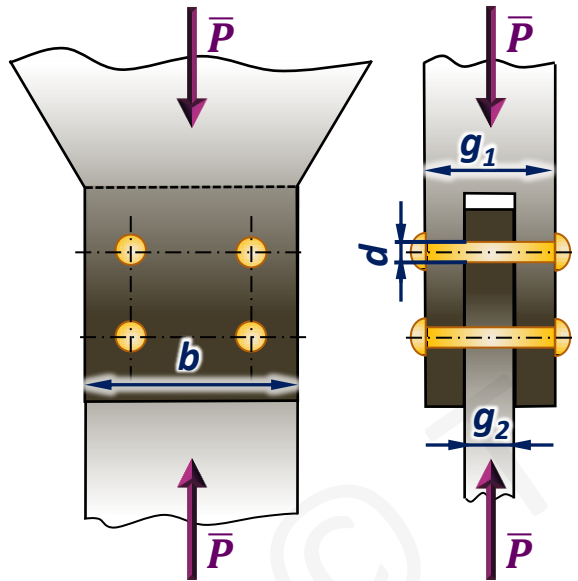

1) Warunek bezpieczeństwa na ścinanie:

$$\left. \begin{aligned} \tau &= \frac{P}{A_t} \leq k_t \\ A_t &= \frac{\pi d^2}{4} \cdot n \cdot i \end{aligned} \right\} \tau = \frac{4P}{\pi d^2 \cdot n \cdot i} \leq k_t \quad n = 4 \quad i = 2$$

$$d \geq \sqrt{\frac{4P}{\pi \cdot k_t \cdot n \cdot i}} = \sqrt{\frac{4 \cdot 12000}{\pi \cdot 70 \cdot 4 \cdot 2}} = 5.22 \text{ mm}$$

### Przykład 6.1:

Dane:

$P=12 \text{ kN}$ ,  $g_1=12 \text{ mm}$ ,  $g_2=5 \text{ mm}$ ,  
 $k_t=70 \text{ MPa}$ ,  $k_d=140 \text{ MPa}$ ,  $k_r=120 \text{ MPa}$

Szukane:

$d=?$ ,  $b=?$

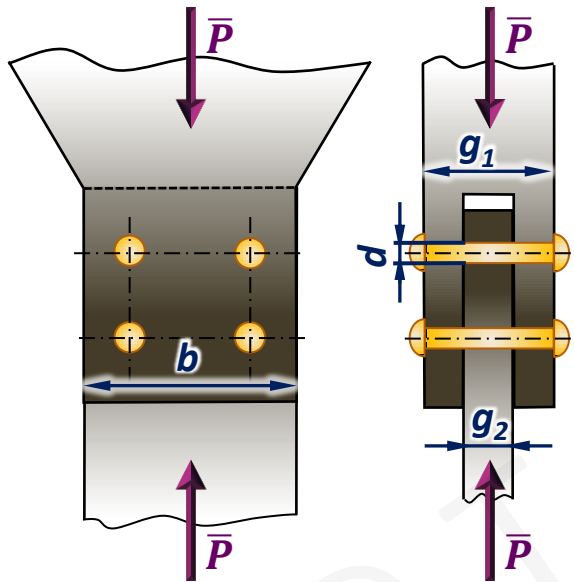

1) Warunek bezpieczeństwa na ścinanie:  $d \geq 5.22 \text{ mm}$

2) Warunek bezpieczeństwa na docisk powierzchniowy:

$$p_d = \frac{P}{A_d} \leq k_d$$

$$A_{d1} = d \cdot (g_1 - g_2) \cdot n$$

$$A_{d2} = d \cdot g_2 \cdot n$$

$$g_2 < (g_1 - g_2)$$

$$A_{dmin} = A_{d2} = d \cdot g_2 \cdot n$$

$$p_d = \frac{P}{d \cdot g_2 \cdot n} \leq k_d$$

$$d \geq \frac{P}{k_d \cdot g_2 \cdot n} = \frac{12000}{140 \cdot 5 \cdot 4} = 4.28 \text{ mm}$$

Uwzględniając 1) i 2) dobieramy:  $d=5.5 \text{ mm}$



### Przykład 6.1:

Dane:

$P=12 \text{ kN}$ ,  $g_1=12 \text{ mm}$ ,  $g_2=5 \text{ mm}$ ,  
 $k_t=70 \text{ MPa}$ ,  $k_d=140 \text{ MPa}$ ,  $k_r=120 \text{ MPa}$

Szukane:

$d=?$ ,  $b=?$

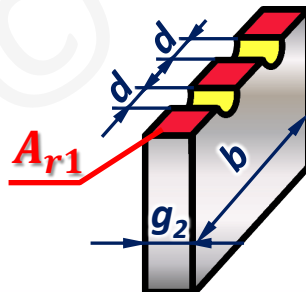
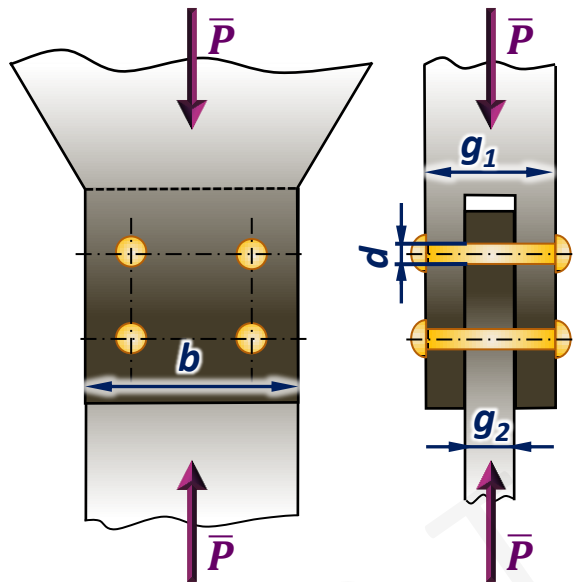

$d=5.5 \text{ mm}$

3) Warunek bezpieczeństwa na rozciąganie:

$$\sigma = \frac{P}{A_r} \leq k_r$$

$$A_{r1} = (b - 2d)g_2 \quad A_{r2} = (b - 2d)(g_1 - g_2)$$

$$g_2 < (g_1 - g_2) \Rightarrow A_{r1} < A_{r2}$$

$$A_{r\min} = A_{r1} = (b - 2d)g_2 \quad \sigma = \frac{P}{(b - 2d)g_2} \leq k_r$$

$$b \geq \frac{P}{k_r \cdot g_2} + 2d = \frac{12000}{120 \cdot 5} + 2 \cdot 5.5 = 31 \text{ mm}$$

dobieramy:  $b=32 \text{ mm}$

### Przykład 6.2:

Obliczyć długości spoin połączenia jak na rysunku:

Dane:

$P=12 \text{ kN}$ ,  $k_t=70 \text{ MPa}$ , L20x20x3:  $b=20 \text{ mm}$ ,  $g=3 \text{ mm}$ ,  $e=6 \text{ mm}$

Szukane:

$l_1=?$ ,  $l_2=?$

**Warunek bezpieczeństwa na ścinanie:**

$$\left. \begin{array}{l} \tau = \frac{P}{A_t} \leq k_t \\ A_t = 0.7 \cdot g \cdot l_c \end{array} \right\} \tau = \frac{P}{0.7 \cdot g \cdot l_c} \leq k_t \quad (1)$$

$$\left. \begin{array}{l} l_1 e = l_2 (b - e) \Rightarrow l_1 = \frac{(b - e)}{e} l_2 \\ l_c = l_1 + l_2 \end{array} \right\} \Rightarrow l_c = \left( \frac{b}{e} - 1 \right) l_2 + l_2 = \frac{b}{e} l_2 \quad (2)$$

$$(1) \left. \right\} \frac{P \cdot e}{0.7 \cdot g \cdot b \cdot l_2} \leq k_t \Rightarrow l_2 \geq \frac{P \cdot e}{0.7 \cdot g \cdot b \cdot k_t} = \frac{12000 \cdot 6}{0.7 \cdot 3 \cdot 20 \cdot 70} = 24.48 \text{ mm}$$

$$l_1 \geq \frac{(20 - 6)}{6} \cdot 24.48 = 57.14 \text{ mm}$$

**Długości rzeczywiste:**

$$l_{1K} = l_1 + 2a = 57.14 + 2 \cdot (0.7 \cdot 3) \cong 62 \text{ mm} \quad l_{2K} = l_2 + 2a = 24.48 + 2 \cdot (0.7 \cdot 3) \cong 29 \text{ mm}$$